

Belownica ARTechnic PBs500



Zalety maszyny:

- **wyjątkowo sztywna i stabilnie prowadzona płyta prasująca.** Siłownik hydrauliczny nie przejmuje sił gnących od płyty prasującej, które mogą spowodować jego uszkodzenie. Siły działające na płytę prasującą podczas prasowania, przejmowane są przez specjalne tworzywowe prowadnice dopasowane do narożników komory prasującej. Prowadnice te wykonane są ze specjalnie dobranego tworzywa sztucznego charakteryzującego się bardzo wysoką odpornością na ścieranie przez co są elementami o wyjątkowej trwałości. Dzięki naszym rozwiązaniom nie ma potrzeby kontrolowania przechyłów płyty prasującej. Wszystko po to, aby mogli Państwo swobodnie oraz bezpiecznie eksploatować nasze maszyny, nawet na bardzo wymagających materiałach, bez zmartwień np. o ewentualną awarię spowodowaną przez niedoświadczony personel obsługujący maszynę.
- **konstrukcja stalowa** naszych maszyn zaprojektowana jest do przenoszenia obciążeń znacznie przekraczających znamionowe obciążenia dla poszczególnych modeli (stąd zazwyczaj większa masa własna naszych maszyn w porównaniu z maszynami firm konkurencyjnych);
- **system zapadek** zapobiegający podnoszeniu materiału prasowanego po kolejnych cyklach pracy;
- **możliwość specjalnego wykonania** maszyny na życzenie klienta, np. zmiana skoku płyty prasującej, zmiana otworu załadowniczego, zmiana rozmiarów beli itp.

- **możliwość wiązania pakietów** (bel) wszystkimi powszechnie stosowanymi materiałami takimi jak: taśma poliestrowa, sznurek czy też drut stalowy;
- **możliwość wyboru wersji sterowania**, jak również opcji dodatkowych w zależności od indywidualnych potrzeb klienta
- **bezobsługowy i trwały** układ hydrauliczny;
- **brak ukrytych kosztów** eksploatacji maszyny;

Specyfikacja techniczna

Ilość komór:	jedna	Załadunek:	frontalny
Otwór załadownczy:	1150 x 580 mm	Wiązanie beli:	ręczne
Nacisk maksymalny:	500kN (50 ton)	Wyrzut beli:	automatyczny
Nacisk jednostkowy:	5,20 kg/cm ²	Zasilanie:	400/50 [V/Hz]
Wymiary beli:	1200 x 800 x 1000	Moc silnika:	7,5 kW
Waga beli:	ok. 400 - 500 kg	Cykl pracy:	ok. 20 sekund
Teoretyczna wydajność:	ok. 2 belki/godz.	Waga:	2600 kg

Wymiary

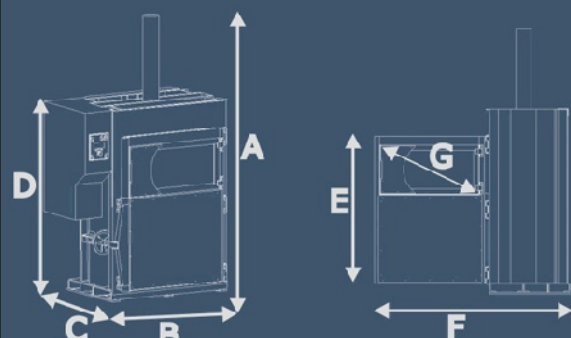

LEGENDA		[mm]
A	wysokość całkowita	3132
B	szerokość	1845
C	głębokość	1100
D	wysokość transportowa	2185
E	wysokość drzwi	1735
F	głębokość z otwartymi drzwiami	2330
G	wymiary otworu załadowniczego	1150 x 580

Dostępne sterowania

Sterowanie s (STANDARD)

Sterowanie x (EXTRA)

Cechy

- sterownik PLC
- automatyczne sterowanie cyklem pracy
- sygnalizacja zakończenia belki
- dwustanowa regulacja wysokości belki z panelu sterującego

- sterownik PLC
- automatyczne sterowanie cyklem pracy
- sygnalizacja zakończenia belki
- wyświetlacz ciekłokrystaliczny
- płynna regulacja maksymalnego nacisku z postępowaniem 1 tona
- płynna regulacja wysokości belki z postępowaniem 2 cm
- statystyki dzienne/tygodniowe/miesięczne - możliwość odczytania ilości wykonanych bel wraz z oszacowaniem wagi
- wybór programu prasowania dla różnego rodzaju surowców, w tym możliwość ustawienia czasu przytrzymania płyty prasującej w dolnej pozycji

Panel sterowania

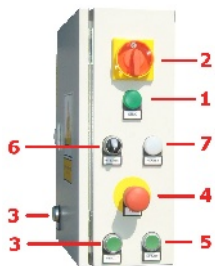

1. Kontrolka SIEĆ -zielona sygnalizująca podłączenie zasilania do belownicy i włączenie wyłącznika głównego;
2. Wyłącznik główny z możliwością blokady w pozycji „0”. (Uniemożliwienie uruchomienia maszyny przez osobę niepowołaną).
3. Przyciski WYRZUT obsługi oburęcznej – sterowanie wyrzutnika belki;
4. Wyłącznik awaryjny STOP;
5. Przycisk START rozpoczynający proces prasowania;
6. Przełącznik do dwustanowej regulacji wysokości belki;
7. Kontrolka biała PAKIET sygnalizująca osiągnięcie maksymalnego napełnienia prasy;



1. Wyłącznik główny z możliwością blokady w pozycji „0”. (Uniemożliwienie uruchomienia maszyny przez osobę niepowołaną).
2. Kontrolka biała PAKIET sygnalizująca osiągnięcie maksymalnego napełnienia prasy;
3. Panel sterujący.
4. Kontrolka SIEĆ -zielona sygnalizująca podłączenie zasilania do belownicy i włączenie wyłącznika głównego;
5. Wyłącznik awaryjny STOP;
6. Przycisk START rozpoczynający proces prasowania;
7. Przyciski WYRZUT obsługi oburęcznej – sterowanie wyrzutnika belki;

Galeria



Kontakt

Adres: ARTechnic, ul. Gen. St. Maczka 9, 43-300 Bielsko-Biała, Polska

Telefony: tel.: +48 (33) 488 31 39; tel.: +48 (33) 488 12 87; tel./fax: +48 (33) 816 01 69; kom.: +48 509 033 132; kom.: +48 501 330 786; kom.: +48 509 033 134; Serwis kom.: +48 509 451 124; INFOLINIA: 0801 000 816

E-mail WWW E-mail: biuro@artehnic.pl, rluba@artehnic.pl, bartekb@artehnic.pl, tomek@artehnic.pl, jskrudlik@artehnic.pl, WWW: www.artehnic.pl www.belowniceuzywane.pl