

Belownica ARTechnic PBs70



Zalety maszyny:

- **wyjątkowo sztywna i stabilnie prowadzona płyta prasująca.** Siłownik hydrauliczny nie przejmuje sił gnących od płyty prasującej, które mogą spowodować jego uszkodzenie. Siły działające na płytę prasującą podczas prasowania, przejmowane są przez specjalne tworzywowe prowadnice dopasowane do narożników komory prasującej. Prowadnice te wykonane są ze specjalnie dobranego tworzywa sztucznego charakteryzującego się bardzo wysoką odpornością na ścieranie przez co są elementami o wyjątkowej trwałości. Dzięki naszym rozwiązaniom nie ma potrzeby kontrolowania przechyłów płyty prasującej. Wszystko po to, aby mogli Państwo swobodnie oraz bezpiecznie eksploatować nasze maszyny, nawet na bardzo wymagających materiałach, bez zmartwień np. o ewentualną awarię spowodowaną przez niedoświadczony personel obsługujący maszynę.
- **konstrukcja stalowa** naszych maszyn zaprojektowana jest do przenoszenia obciążeń znacznie przekraczających znamionowe obciążenia dla poszczególnych modeli (stąd zazwyczaj większa masa własna naszych maszyn w porównaniu z maszynami firm konkurencyjnych);
- **system zapadek** zapobiegający podnoszeniu materiału prasowanego po kolejnych cyklach pracy;
- **możliwość specjalnego wykonania** maszyny na życzenie klienta, np. zmiana skoku płyty prasującej, zmiana otworu załadowniczego, zmiana rozmiarów beli itp.
- **możliwość wiązania pakietów** (bel) wszystkimi powszechnie stosowanymi materiałami takimi jak: taśma poliestrowa, sznurek czy też drut stalowy;
- **możliwość wyboru wersji sterowania**, jak również opcji dodatkowych w zależności od indywidualnych potrzeb klienta
- **bezobsługowy i trwały** układ hydrauliczny;
- **brak ukrytych kosztów** eksploatacji maszyny;

Specyfikacja techniczna

Ilość komór:	jedna	Załadunek:	frontalny
Otwór załadownczy:	700 x 500 mm	Wiązanie beli:	ręczne
Nacisk maksymalny:	70kN (7 ton)	Wyrzut beli:	automatyczny
Nacisk jednostkowy:	2 kg/cm ²	Zasilanie:	400/50 [V/Hz]
Wymiary beli:	700 x 500 x 600	Moc silnika:	2,2 kW
Waga beli:	ok. 30 – 80 kg	Cykl pracy:	ok. 30 sekund
Teoretyczna wydajność:	ok. 3 – 4 belki/godz.	Waga:	750 kg

Wymiary

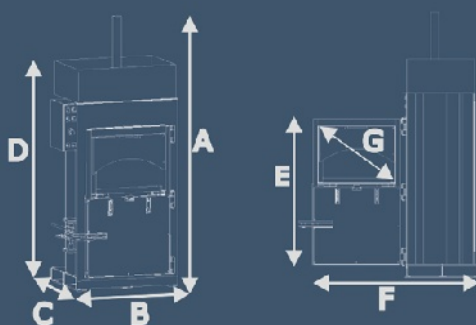

LEGENDA		[mm]
A	wysokość całkowita	2320
B	szerokość	1080
C	głębokość	740
D	wysokość transportowa	1905
E	wysokość drzwi	1225
F	głębokość z otwartymi drzwiami	1680
G	wymiary otworu załadowniczego	700 x 500

Dostępne sterowania

Sterowanie b (BASIC)

Sterowanie p (PLUS)

Cechy

- sterownik PLC
- automatyczne sterowanie cyklem pracy
- obsługujący sam decyduje o momencie zakończenia belki

- sterownik PLC
- automatyczne sterowanie cyklem pracy
- sygnalizacja zakończenia belki

Panel sterowania



1. Kontrolka SIEĆ -zielona sygnalizująca podłączenie zasilania do belownicy i włączenie wyłącznika głównego;
2. Wyłącznik główny z możliwością blokady w pozycji „0”. (Uniemożliwienie uruchomienia maszyny przez osobę niepowołaną).
3. Przyciski WYRZUT obsługi oburęcznej – sterowanie wyrzutnika belki;
4. Wyłącznik awaryjny STOP;
5. Przycisk START rozpoczynający proces prasowania;



1. Kontrolka SIEĆ -zielona sygnalizująca podłączenie zasilania do belownicy i włączenie wyłącznika głównego;
2. Wyłącznik główny z możliwością blokady w pozycji „0”. (Uniemożliwienie uruchomienia maszyny przez osobę niepowołaną).
3. Kontrolka biała PAKIET sygnalizująca osiągnięcie maksymalnego napełnienia prasy;
4. Przyciski WYRZUT obsługi oburęcznej – sterowanie wyrzutnika belki;
5. Wyłącznik awaryjny STOP;
6. Przycisk START rozpoczynający proces prasowania;

Galeria



Kontakt

Adres

ARTechnic
ul. Gen. St. Maczka 9
43-300 Bielsko-Biała
Polska

Telefony

tel. +48 (33) 488 31 39
tel. +48 (33) 488 12 87
tel./fax +48 (33) 816 01 69
kom. +48 509 033 132
kom. +48 501 330 786
kom. +48 509 033 134
Serwis kom. +48 509 451 124
INFOLINIA: 0801 000 816

E-mail i WWW

biuro@artechnic.pl
rluba@artechnic.pl
bartekb@artechnic.pl
tomek@artechnic.pl
jskrudlik@artechnic.pl
www.artechnic.pl
www.belowniceuzywane.pl