



Пресс ARTechnic PBs500x



Техническая спецификация:

- пресс однокамерный
- загрузочный проем 1150 x 580 mm
- максимальное усилие 500 kN (50 тонн)
- удельное давление 5,20 kg/cm²
- размер кипы 1200 x 800 x 1000
- вес кипы ок. 400-500 кг
- продуктивность ок. 2 кипы/ч
- фронтальная загрузка
- ручная обвязка кипы
- автоматический выброс кипы
- электрическое питание 400/50 [V/Hz]
- мощность двигателя 7,5 kW
- **рабочий цикл 20 сек.**
- вес: 2600 кг

Управление x (EXTRA)

- Управление PLC
- Автоматическое управление рабочим циклом
- Сигнализирование окончания процесса прессования кипы
- ЖК дисплей управления
- Плавная регулировка максимального усилия в области 1 тонна
- Плавная регулировка высоты кипы в области 2 см
- Статистика выполненной работы день/неделя/месяц — возможность прочтения количества выполненных кип вместе с весом
- Выбор программы прессования для разного вида вторсырья
- Возможность установления времени поддержания прессующей плиты в нижней позиции

Документы

- инструкция по пользованию и тех. документация на польском языке
- декларация WE
- обозначение CE

Размеры

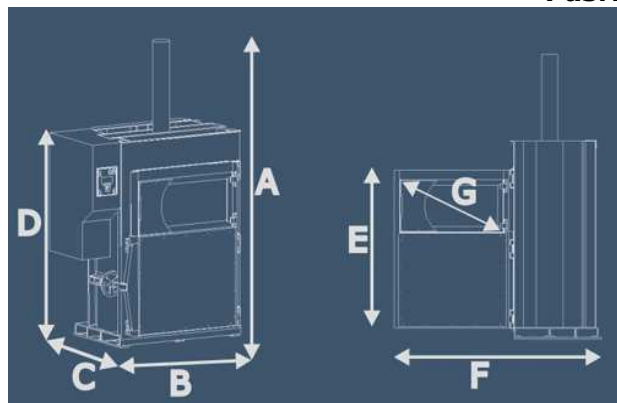

Легенда	[mm]	
A	общая высота	3132
B	ширина	1845
C	глубина	1100
D	транспортная высота	2300
E	высота дверей	1735
F	глубина при открытых дверях	2330
G	размеры всыпа	1150x580

Галерея



Офис

ul. Gen. St. Maczka 9
43-300 Bielsko-Biala
Польша
Тел.: +48 (33) 488 31 39
Тел.: +48 (33) 488 12 87

Адрес e-mail

biuro@artehnic.pl
rluba@artehnic.pl
bartekb@artehnic.pl
p.boenki@artehnic.pl
jskrudlik@artehnic.pl

Интернет

www.artehnic.pl
www.belownice.com.pl
www.belowniceuzywane.pl
www.paleciaki.bielsko.pl
www.prasokontenery.pl

Тел./Факс: +48 (33) 816 01 69
Моб. Тел.: +48 501 330 786
Моб. Тел.: +48 509 033 132
Моб. Тел.: +48 509 033 134
Сервис моб.: +48 509 451 124